

## 2010: Scharnier gerollt mittelschwer

mit durchgedrücktem Gewerbe, fester Stift (V2A) / loser Stift (Carbonstahl gold)  
Öffnungswinkel ca. 310°

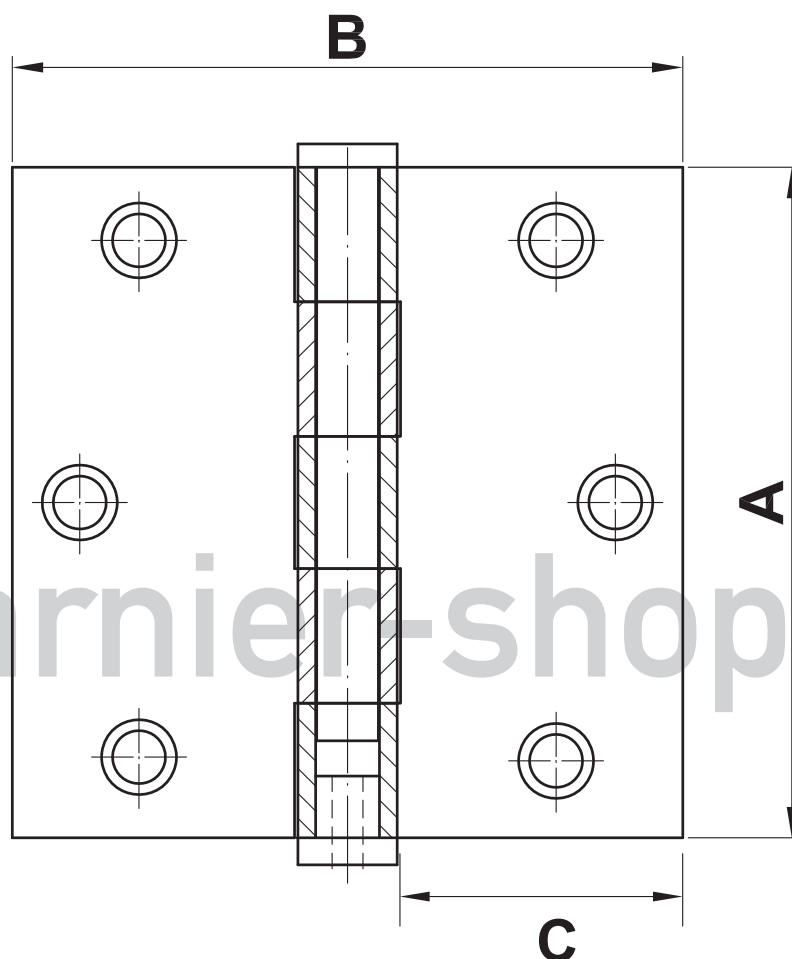

	A (mm)	B (mm)	C (mm)
2010-1:	76	76	32
2010-2:	91	91	38
2010-3:	101	101	44

Senklochbohrungen: D = ca. 6/10mm

2010-3 hat 4 Bohrungen je Lappen

M = 1:1 (90x90)  
Alle Angaben in mm  
ohne Gewähr